

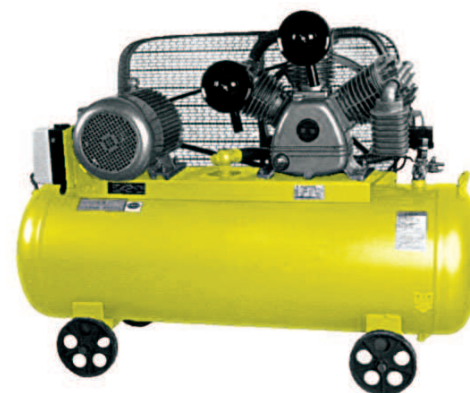

КМ - 4200/100РМ

КМ - 7600/225РМ



КОМПРЕССОР МАСЛЯНЫЙ
с ременным приводом

Внимание!
Уважаемый покупатель!

При покупке компрессора масляного: (моделей: КМ - 4200/100Рм; КМ - 7600/225Рм) требуйте проверки его работоспособности пробным запуском. Убедитесь, что в талоне на гарантийный ремонт проставлены: штамп магазина, дата продажи и подпись продавца, а также указана модель и заводской номер компрессора масляного.

Перед включением внимательно изучите настоящее руководство. В процессе эксплуатации соблюдайте требования настоящего руководства, чтобы обеспечить оптимальное функционирование компрессора масляного и продлить срок его службы.

Комплексное полное техническое обслуживание и ремонт в объёме, превышающем перечисленные данным руководством операции, должны производиться квалифицированным персоналом на специализированных предприятиях. Установка, и необходимое техническое обслуживание производится пользователем и допускается только после изучения данного руководства по эксплуатации.

Приобретённый Вами компрессор масляный может иметь некоторые отличия от настоящего руководства, связанные с изменением конструкции, не влияющие на условия его монтажа и эксплуатации.

1. Основные технические данные

1.1 Компрессор масляный с ременным приводом предназначен для получения сжатого воздуха. Использование компрессора позволяет значительно экономить электроэнергию, механизировать труд и повысить качество работ. Компрессор предназначен для промышленного использования и строительных работ.

1.2 Данные модели предназначены для работы в условиях умеренного климата с диапазоном рабочих температур от +5⁰ до +35 °С и относительной влажности воздуха не более 80%.

Питание от трёхфазной сети напряжением 380 В, частотой 50 Гц.

Допускаемые отклонения напряжения +/- 10%, частоты +/-5%.

1.3 Транспортировка должна производиться в закрытых транспортных средствах в соответствии с правилами перевозки грузов, действующих на транспорте данного вида.

1.4 Габаритные размеры и вес представлены в таблице ниже:

Габаритные размеры в упаковке, мм	КМ - 4200/100Рм	КМ - 7600/225Рм
- длина	1250	1530
- ширина	450	600
- высота	1000	1140
Вес нетто, кг	160	202

Заполняет ремонтное предприятие
(наименование и адрес предприятия)

Исполнитель _____ (подпись) _____ (фамилия, имя, отчество)

Владелец _____
_____ (подпись владельца) _____ (фамилия, имя, отчество)

Дата ремонта _____ Место печати _____

Утверждаю _____ (должность, подпись, ф.и.о. руководителя ремонтного предприятия)

Заполняет ремонтное предприятие
(наименование и адрес предприятия)

Исполнитель _____ (подпись) _____ (фамилия, имя, отчество)

Владелец _____
_____ (подпись владельца) _____ (фамилия, имя, отчество)

Дата ремонта _____ Место печати _____

Утверждаю _____ (должность, подпись, ф.и.о. руководителя ремонтного предприятия)

2. Комплектация

2.1 Комплектация компрессоров представлена в таблице ниже:

Модель	КМ - 4200/100Рм КМ -7600/225Рм
1. Компрессор	1
2. Набор колёс	1
3. Фильтр воздушный	2
4. Руководство по эксплуатации	1
5. Упаковка	1

* в зависимости от поставки комплектация может меняться

3. Основные технические данные

3.1 Основные технические данные компрессоров представлены в таблице ниже:

Модель	КМ - 4200/100Рм	КМ -7600/225Рм
1. Питающая сеть, В~Гц	380 ~ 50	
2. Номинальная мощность двигателя, Вт/ л.с.	4200/ 5,5	7600/ 10
3. Число оборотов на х./ х, об/ мин	950	830
4. Производительность (по всасыванию) л/мин	600	800
5. Количество цилиндров	2	3
6. Раб. давление сжатого воздуха, мПа/ Бар	0,7/ 8,0	
7. Объём ресивера, л	100	225

4. Общий вид

Общий вид компрессора модели **КМ -7600/225 Рм** представлен на рис. 1
Общий вид компрессора модели **КМ - 4200/100 Рм** представлен на рис. 2



Рис. 1



Рис. 2

1. Реле давления с выключателем 2. Воздушный фильтр 3. Двигатель 4. Ресивер 5. Компрессорная группа 6. Колёса 7. Вентиль слива (не представлен на рисунке) 8. Защитный кожух 9. Редуктор 10. Выходной кран 11. Окно уровня масла.

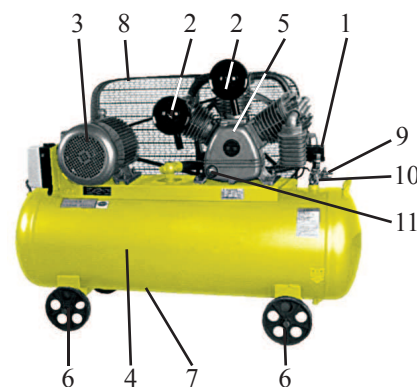
1 - реле давления, служит для обеспечения работы компрессора в автоматическом режиме, поддержания давления в ресивере в заданных пределах;

4 - ресивер, предназначен для накопления сжатого воздуха и имеет штуцера для установки реле давления (1).

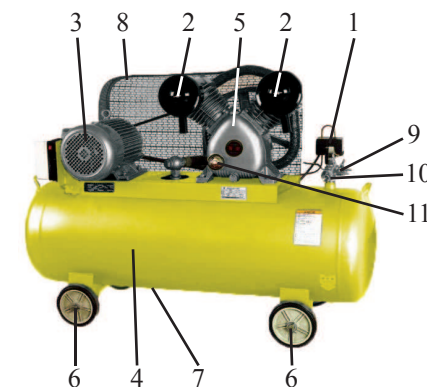
5 - компрессорная группа, предназначена для получения сжатого воздуха;

9 - редуктор предназначен для регулировки выходного давления воздуха в диапазоне от 0 до 8 бар;

10 - выходной кран предназначен для подачи воздуха потребителю. Предохранительный клапан служит для ограничения максимального давления в ресивере. Манометр предназначен для контроля давления в ресивере.

5. Меры безопасности

5.1 Не раскручивайте пневмосоединения, если ресивер находится под давлением.

5.2 Компрессор должен применяться в соответствии с назначением и требованиями, указанными в данном руководстве.

5.3 При работе с компрессором необходимо соблюдать следующие правила:

- не осуществляйте никаких настроек, операций с включенным в сеть компрессором;

Помните! Компрессор должен быть соединён с контуром заземления;

- не оставляйте без надзора компрессор, включенный в электросеть;

- отключайте компрессор от электросети на время перерыва (реле давления в положении “выкл.”) и по окончании работы, при переносе с одного рабочего места на другое, а также при перерыве подачи напряжения;

- следите за состоянием изоляции шнура питания, не допускайте непосредственного соприкосновения шнура питания с горячими и масляными поверхностями, его натяжения, перекручивания и попадания под различные предметы;

- Во время работы и после неё, внутренние части а так же трубы компрессора сильно нагреваются. Не трогайте их пока компрессор полностью не остынет;

- никогда не направляйте воздушную струю на людей и животных, они должны находиться вне зоны действия функционирования компрессора;

- не транспортируйте компрессор с ресивером под давлением.

5.4 В случае использования компрессора для покраски:

- не работайте в закрытых помещениях и вблизи открытого огня;

- проверьте, что помещение, в котором производится работа, имеет соответствующий воздухообмен;

Внимание! При продаже инструмента должны заполняться все поля гарантийного талона. Неполное или неправильное заполнение гарантийного талона может привести к отказу от выполнения гарантийных обязательств. С условиями гарантийного обслуживания ознакомлен(а). При покупке изделия было проверено. Претензий к упаковке, комплектации и внешнему виду не имею.

Подпись покупателя

Корешок талона № 4

на гарантийный ремонт компрессора

(модель: _____)
(Изыят" " _____ 201_г.
(Исполнитель _____)
(подпись) (фамилия, имя, отчество)

Корешок талона № 3

на гарантийный ремонт компрессора

(модель: _____)
(Изыят" " _____ 201_г.
(Исполнитель _____)
(подпись) (фамилия, имя, отчество)

ДЕЙСТВИТЕЛЕН ПРИ ЗАПОЛНЕНИИ

ТАЛОН № 3

на гарантийный ремонт компрессора

(модель: _____)

Серийный номер _____

Представитель ОТК _____
(подпись, штамп)

Заполняет торговая организация:

Продан _____
(наименование и адрес предприятия)

Дата продажи _____ Место печати _____

Продавец _____
(подпись)

(_____
(фамилия, имя, отчество)

ДЕЙСТВИТЕЛЕН ПРИ ЗАПОЛНЕНИИ

ТАЛОН № 4

на гарантийный ремонт компрессора

(модель: _____)

Серийный номер _____

Представитель ОТК _____
(подпись, штамп)

Заполняет торговая организация:

Продан _____
(наименование и адрес предприятия)

Дата продажи _____ Место печати _____

Продавец _____
(подпись)

(_____
(фамилия, имя, отчество)

Заполняет ремонтное предприятие	
(наименование и адрес предприятия)	

Исполнитель _____ (_____)	(фамилия, имя, отчество)
(подпись)	
Владелец _____	

(подпись владельца)	
(фамилия, имя, отчество)	
Дата ремонта _____	Место печати
Утверждаю _____	
(должность, подпись, ф.и.о. руководителя ремонтного предприятия)	

Заполняет ремонтное предприятие	
(наименование и адрес предприятия)	

Исполнитель _____ (_____)	(фамилия, имя, отчество)
(подпись)	
Владелец _____	

(подпись владельца)	
(фамилия, имя, отчество)	
Дата ремонта _____	Место печати
Утверждаю _____	
(должность, подпись, ф.и.о. руководителя ремонтного предприятия)	



- при работе используйте защитную маску или респиратор что бы предотвратить попадание токсичных веществ содержащихся в краске, лаке и т.д., в дыхательные пути Вашего организма;
 - не допускайте попадание эмалей, лаков и т.д. на открытые части компрессора.
- 5.5 Эксплуатация компрессора ЗАПРЕЩАЕТСЯ :**
- в помещениях со взрывоопасной, а также химически активной средой, разрушающей металлы и изоляцию;
 - в присутствии легковоспламеняющихся материалов, газов и вблизи открытого огня;
 - в условиях воздействия капель и брызг, во влажном помещении, на открытых площадках во время снегопада или дождя;
 - в случае повреждения штепсельной вилки или изоляции шнура питания;
 - при появлении дыма или запаха, характерного для горячей изоляции;
 - при поломке или появлении трещин в корпусных деталях;
 - при давлении в ресивере превышающем норму;
 - при возникновении посторонних звуков и шумов в работе компрессора;
 - без защитного заземления.

6. Подготовка компрессора к работе

6.1 Продолжительность службы компрессора и его безотказная работа во многом зависит от правильного обслуживания, своевременного устранения неисправностей, тщательной подготовке к работе, соблюдения правил хранения.

6.2 Компрессор установите на ровную горизонтальную поверхность в чистом, сухом, хорошо проветриваемом месте, защищённом от воздействия атмосферных явлений.

6.3 После снятия упаковки убедитесь в целостности компрессора, отсутствии следов ударов и механических повреждений, проверьте комплектность;

- установите колеса.

- замените заглушку на крышке картера на герметичную пробку, проверьте уровень масла, по контрольному окну уровня масла (поз. 11 рис. 1;2).

6.4 При использовании компрессора в местах удаленных от источника электроэнергии, следует применять промышленный удлинитель, который имеет заземление и обладает сечением пропорциональным его длине.

Рекомендуемое сечение провода при максимальной длине 20 м:

Мощность, Л.С.	Мощность, Вт	Сечение провода, мм ²
5,5	4125	2,5
10	7500	4,0

Внимание! Обязательно проверьте соответствие напряжения в сети электропитания напряжению питания компрессора.

7.1 Запуск компрессора

7.1 Запуск

При подключении компрессора к питающей сети, убедитесь что, ручка реле давления находится в позиции “выкл.”. Запустите компрессор, переведя ручку в положение “вкл.” Для обеспечения хорошего распределения смазки при начальном запуске рекомендуется оставить компрессор работающим в течение 5-8 минут с полностью открытым выходным краном. После первых 5 часов работы компрессора проверьте крепление винтов головки цилиндров и кожу двигателя.

Внимание! Группа “головка - цилиндрично-нагнетательный воздухопровод” может нагреваться до высоких температур. Соблюдайте осторожность при работе вблизи этих деталей и не трогайте их во избежание ожогов.



Рис. 3

7.2 Регулировка выходного давления (рис. 3).

Компрессор имеет два выходных крана оснащённых манометрами. Давление в ресивере показывает манометр расположенный справа, в то время как манометр находящийся слева, показывает давление на выходе, которое Вы можете регулировать с помощью редуктора. Правый выходной кран(1) на выходе даёт максимальный поток воздуха, находящегося в ресивере, а кран(2) находящийся по левую руку выдаёт воздух под давлением регулируемым с помощью редуктора.

7.3 Компрессор оснащён автоматической системой защиты от перегрева которая расположена на верхней крышке мотора. Причины по которым может сработать система защиты, это не только перегрев, но еще и низкое напряжение, засорение воздушных фильтров или недостаточное воздушное охлаждение. Если система защиты от перегрева сработала то перед тем как повторно включать компрессор его необходимо охладить.

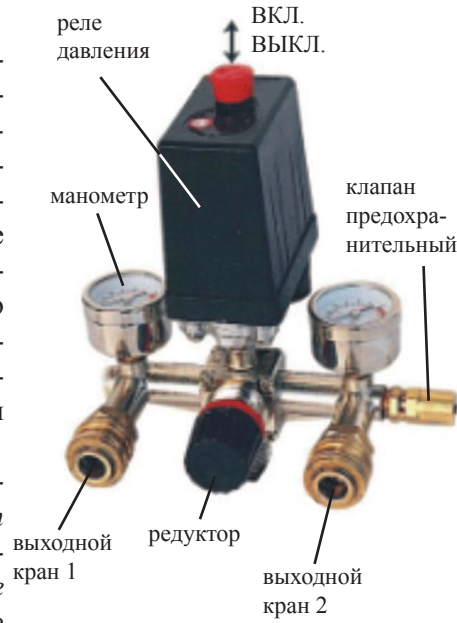
Внимание! Независимо от того что данный компрессор снабжён системой защиты от перегрева, двигатель компрессора рассчитан на периодичную эксплуатацию, непрерывная работа не должна превышать 15 мин., затем компрессору необходимо время чтобы остыть.

7.3 По окончании работы полностью выпускайте воздух из ресивера.

Внимание! При продаже инструмента должны заполняться все поля гарантийного талона. Неполное или неправильное заполнение гарантийного талона может привести к отказу от выполнения гарантийных обязательств. С условиями гарантийного обслуживания ознакомлен(а). При покупке изделие было проверено. Претензий к упаковке, комплектации и внешнему виду не имею.

Подпись покупателя

Корешок талона № 1

на гарантийный ремонт компрессора

(модель: _____)
(Изыят” _____ 201_г.

Исполнитель _____)
(подпись) (фамилия, имя, отчество)

ДЕЙСТВИТЕЛЕН ПРИ ЗАПОЛНЕНИИ

ТАЛОН № 1

на гарантийный ремонт компрессора

(модель: _____)

Серийный номер _____

Представитель ОТК _____
(подпись, штамп)

Заполняет торговая организация:

Продан _____
(наименование и адрес предприятия)

Дата продажи _____ Место печати _____

Продавец _____
(подпись)

(_____
(фамилия, имя, отчество)

ДЕЙСТВИТЕЛЕН ПРИ ЗАПОЛНЕНИИ

ТАЛОН № 2

на гарантийный ремонт компрессора

(модель: _____)

Серийный номер _____

Представитель ОТК _____
(подпись, штамп)

Заполняет торговая организация:

Продан _____
(наименование и адрес предприятия)

Дата продажи _____ Место печати _____

Продавец _____
(подпись)

(_____
(фамилия, имя, отчество)

После чего проверить натяжение ремня, если при давлении на ремень массой не более трех килограмм, провисание ремня составляет не более десяти миллиметров, то натяжение ремня произведено правильно. Если провисание ремня составляет более или менее десяти миллиметров, повторите вышеперечисленные операции до достижения нужного результата.

8.5 Сливайте конденсат из ресивера по крайней мере 1 раз в неделю.

Откройте вентиль слива конденсата под ресивером, заранее подставив ёмкость, слив конденсат, закрутите вентиль. Это обеспечит долговечную службу компрессора и предотвратит появление коррозии внутри ресивера.

9. Срок службы и хранение

9.1 Срок службы компрессора 3 года.

9.2 Хранить компрессор необходимо в сухом отапливаемом, вентилируемом помещении, защищённом от проникновения паров кислот, щелочей и пылеобразивных веществ, при температуре не ниже +5 °С и относительной влажности не более 70%.

9.3 Указанный срок службы действителен при соблюдении потребителем требований настоящего руководства.

10. Гарантия изготовителя (поставщика).

10.1 Гарантийный срок эксплуатации компрессора - 12 календарных месяцев со дня продажи.

10.2 В случае выхода компрессора из строя в течение гарантийного срока эксплуатации по вине изготовителя, владелец имеет право на бесплатный гарантийный ремонт, при соблюдении следующих условий:

- отсутствие механических повреждений;
- отсутствие признаков нарушения требований руководства по эксплуатации;
- наличие в руководстве по эксплуатации отметки о продаже и наличие подписи покупателя;
- соответствие серийного номера компрессора номеру гарантийного талона;
- отсутствие следов неквалифицированного ремонта.

Удовлетворение претензий потребителя с недостатками по вине изготовителя производится в соответствии с законом РФ «О защите прав потребителей».

Адреса гарантийных мастерских:

1) 127282, г. Москва, ул. Полярная, д. 31а

т. (495) 796-94-93

2) 141074, г. Королёв, М.О., ул. Пионерская, д.16

т. (495) 513-44-09

3) 140091, г. Дзержинский, М.О., ул. Энергетиков, д. 22, кор. 2

т. (495) 221-66- 53

10.4 Безвозмездный ремонт или замена компрессора в течение гарантийного срока эксплуатации производится при условии соблюдения потребителем правил эксплуатации и технического обслуживания, хранения и транспортировки.

10.5 При обнаружении Покупателем каких-либо неисправностей компрессора, в течение срока, указанного в п. 10.1 он должен проинформировать об этом Продавца и предоставить компрессор Продавцу для проверки. Максимальный срок проверки - в соответствии с законом Р.Ф. «О защите прав потребителей». В случае обоснованности претензий Продавец обязуется за свой счёт осуществить ремонт компрессора или его замену. Транспортировка компрессора для экспертизы, гарантийного ремонта или замены производится за счёт Покупателя.

10.6 В том случае, если неисправность компрессора вызвана нарушением условий его эксплуатации или Покупателем нарушены условия, предусмотренные п. 10.3 Продавец с согласия покупателя вправе осуществить ремонт изделия за отдельную плату.

10.7 На продавца не могут быть возложены иные, не предусмотренные настоящим руководством, обязательства.

10.8 Гарантия не распространяется на:

- любые поломки связанные с погодными условиями (дождь, мороз, снег);
- при появлении неисправностей, вызванных действием непреодолимой силы (несчастный случай, пожар, наводнение, удар молнии и т.п.);
- нормальный износ: компрессор, так же , как и все электрические устройства, нуждается в должном техническом обслуживании. Гарантией не покрывается ремонт, потребность в котором возникает вследствие нормального износа, сокращающего срок службы частей и оборудования;
- на износ таких частей, как присоединительные контакты, провода, ремни, фильтры и т.п;
- естественный износ (полная выработка ресурса, сильное внутреннее или внешнее загрязнение);
- на оборудование и его части выход из строя которых стал следствием неправильной установки, несанкционированной модификации, неправильного применения, небрежности, неправильного обслуживания, ремонта или хранения, что неблагоприятно влияет на его характеристики и надёжность.

10.9 На неисправности, возникшие в результате неправильного подключения компрессора, повлекшей выход из строя электродвигателя или других узлов и деталей.

К безусловным признакам перегрузки компрессора относятся, помимо прочих: появление цветов побежалости, деформация или оплавления деталей и узлов компрессора, потемнение или обугливание изоляции проводов под действием высокой температуры.